

KACHELOFENHEIZEINSÄTZE VON BRUNNER



HKD 2.2 XL

Stand: 2019-04-15



BRUNNER[®]
heizen auf bayerisch.

Maßblätter - HKD 2.2 XL

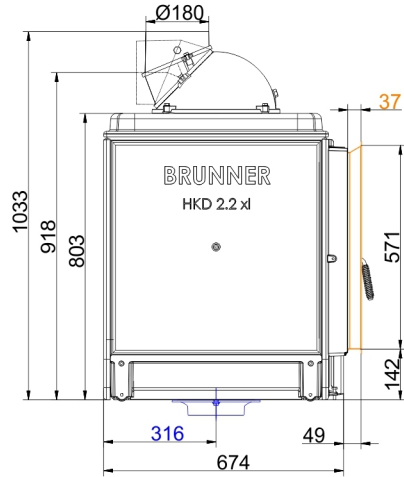
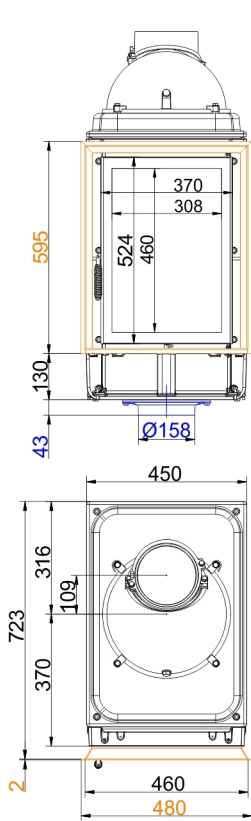

... flach mit Drehtür und Blendrahmen

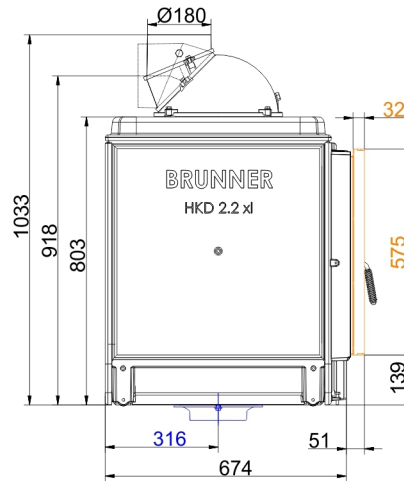
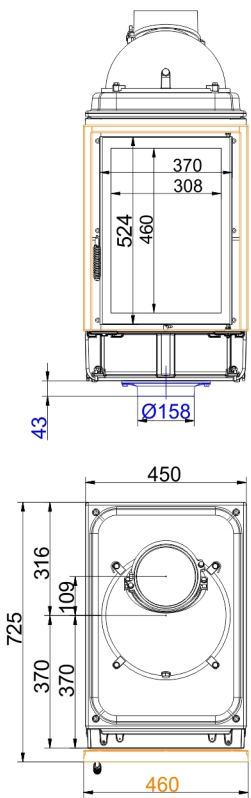

... flach mit Drehtür und Anbaurahmen

Maßblätter - HKD 2.2 XL

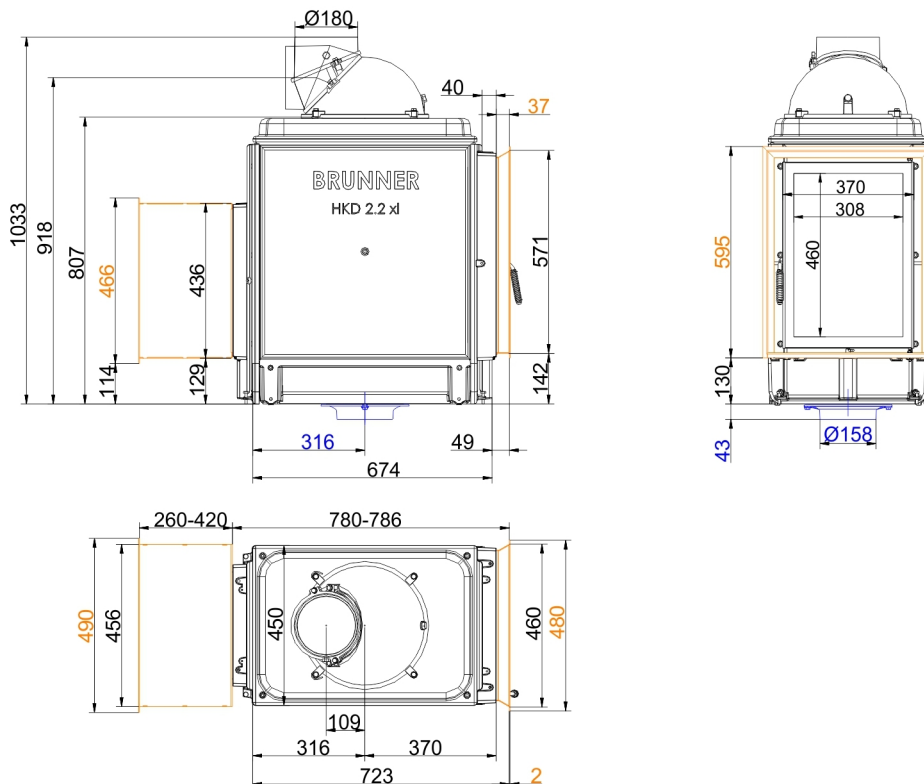

... flach mit Drehtür, Blendrahmen und DHT

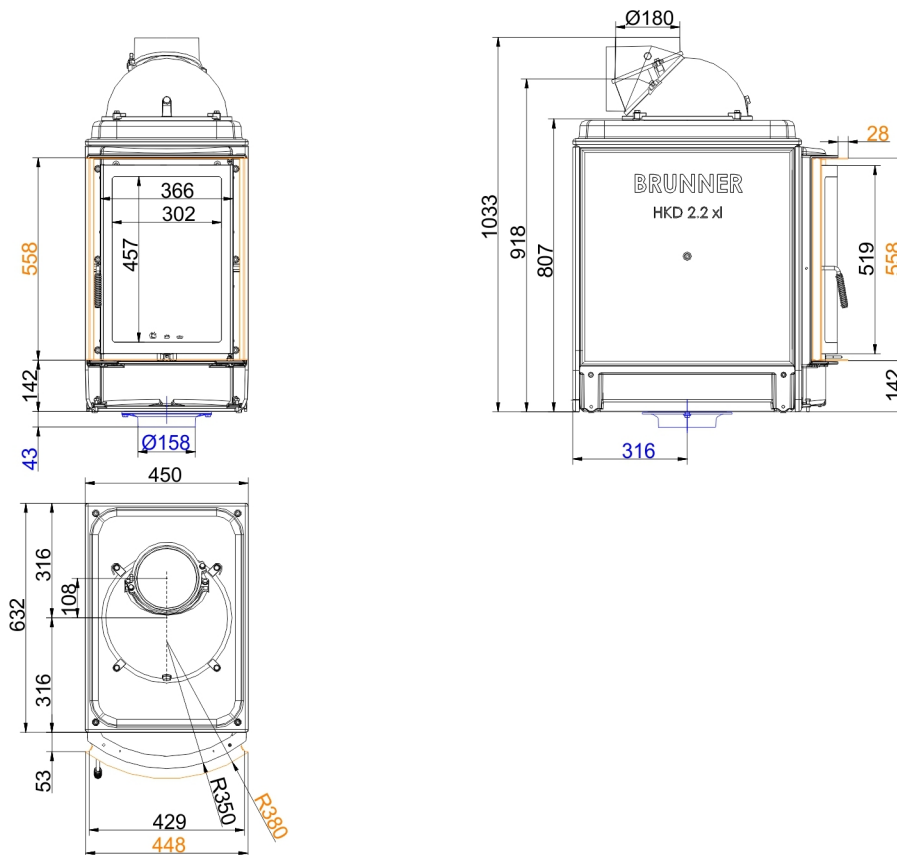

... rund mit Drehtür und Blendrahmen

Maßblätter - HKD 2.2 XL

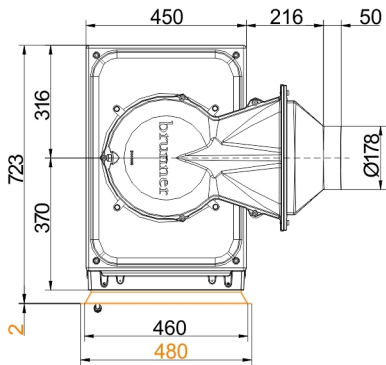
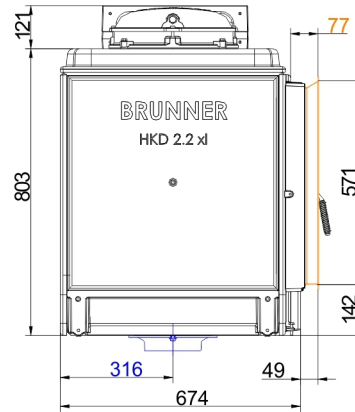
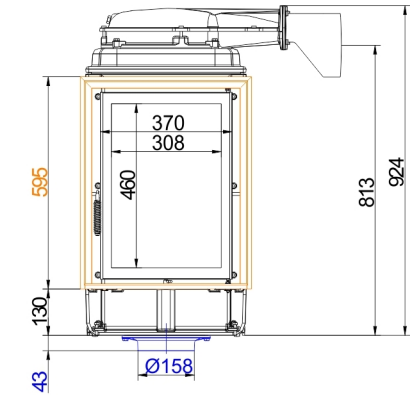

... flach Blendrahmen mit Gusskuppel niedrig

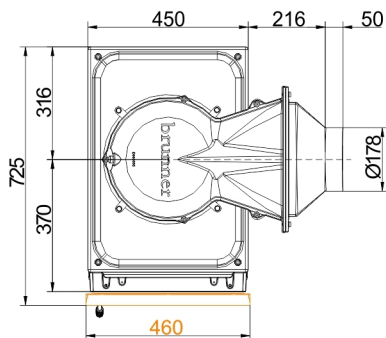
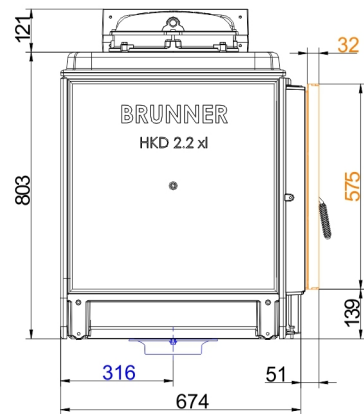
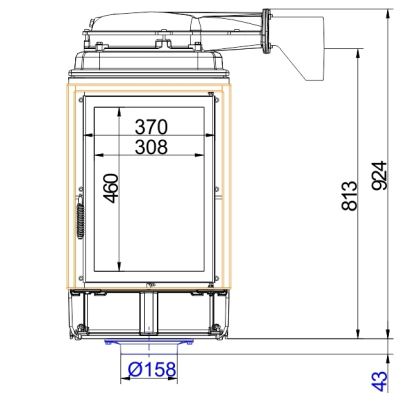

... flach Anbaurahmen mit Gusskuppel niedrig

Maßblätter - HKD 2.2 XL

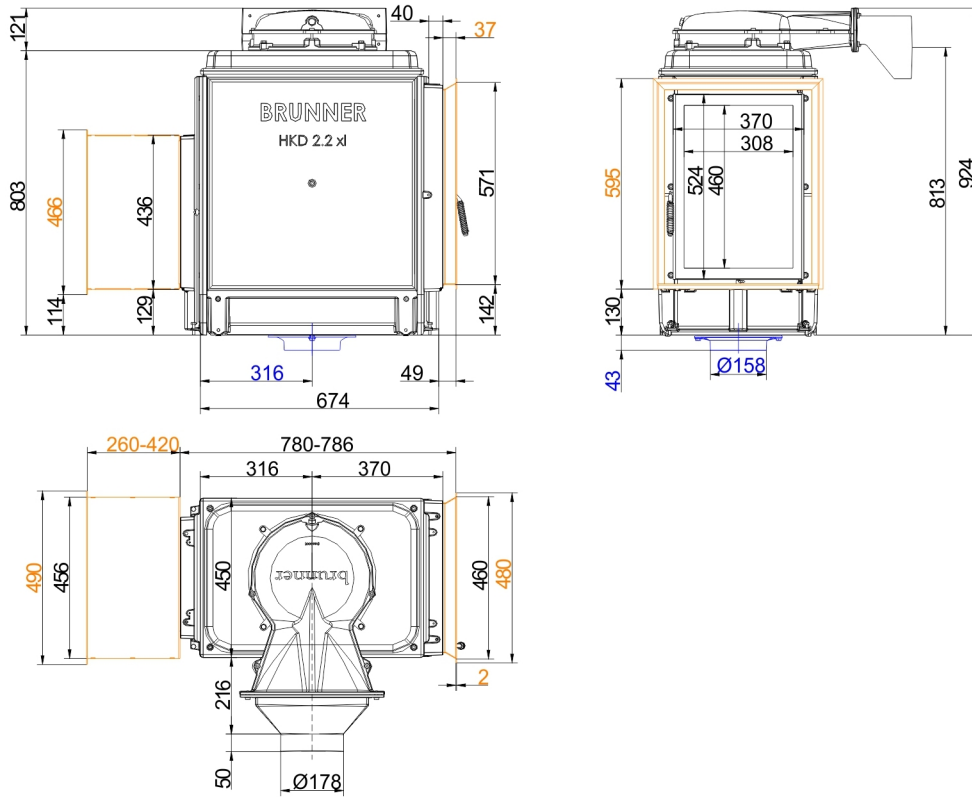

... flach Blendrahmen mit Gusskuppel niedrig und DHT

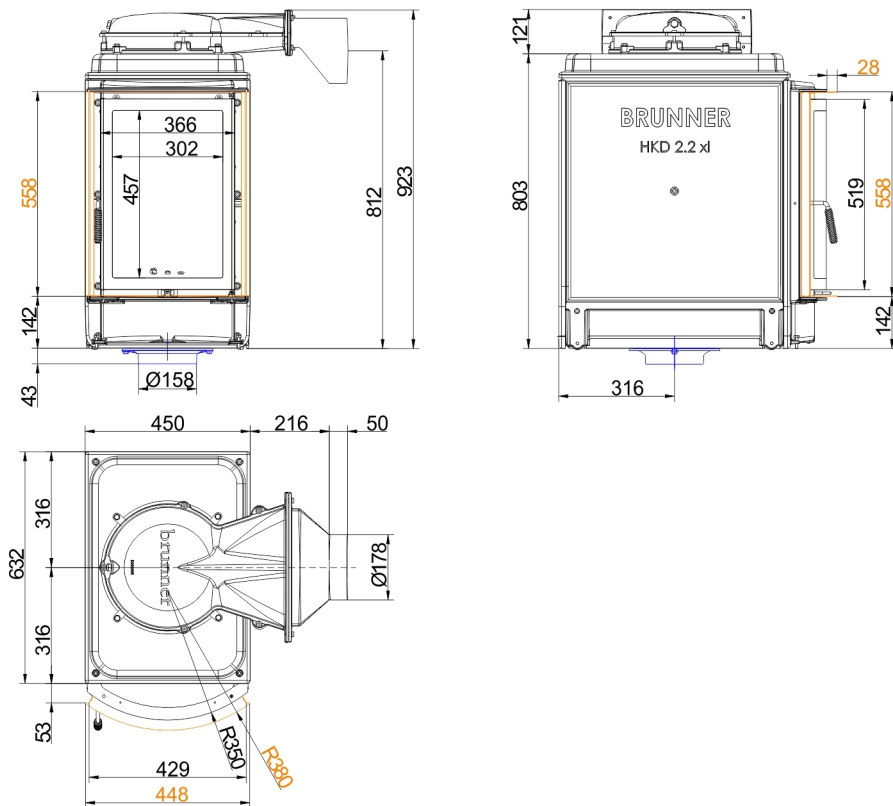

... rund Blendrahmen mit Gusskuppel niedrig

Maßblätter - HKD 2.2 XL

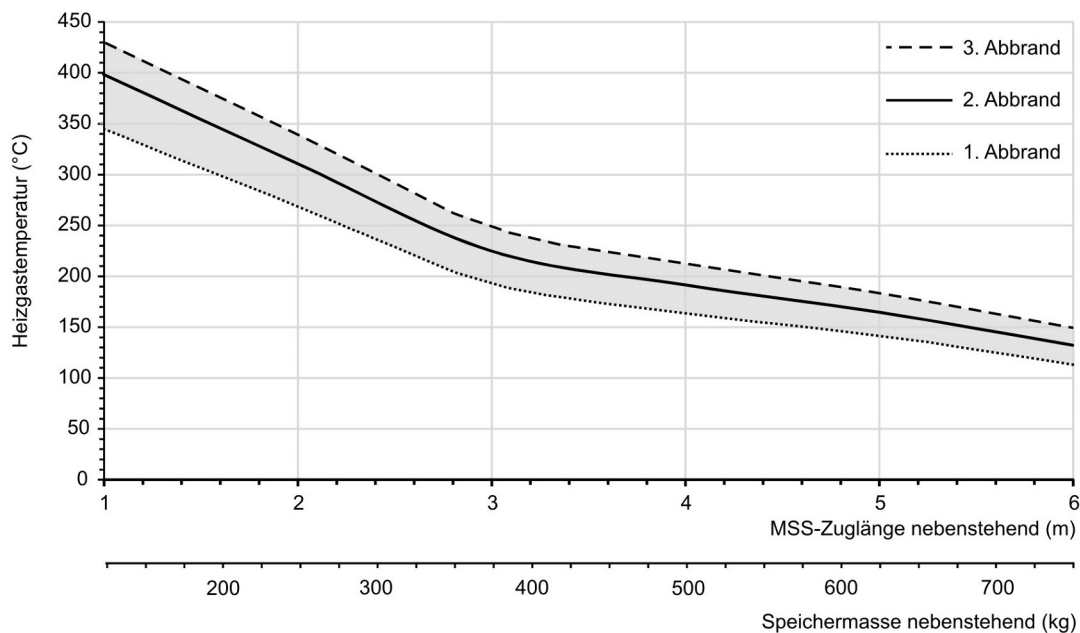

... Auslegungsdiagramm für nebenstehende Speichermasse

Für Zeichnungsdaten zur CAD-Planung empfehlen wir PaletteCAD. Laufend aktualisierte Maßzeichnungen unter www.brunner.de
Rahmen / Frontvariante farblich markiert.

Planung und Einbau - HKD 2.2 XL

Geprüft nach		EN 13229 W	EN 13229 WA
Werte bei Betriebsweise		Nennleistung ¹⁾	Speicherbetrieb ²⁾
Geeignet für alle Bauweisen nach Fachregel		OK	OK
EEl		115,9	115,9
Daten für Funktionsnachweis			
Nennwärmeleistung	kW	13	-
Brennstoffumsatz	kg/h	3,5	5
Feuerungsleistung	kW	15	21
Abgasmassenstrom	g/s	10	18,5
Stutztemperatur (vor Nachheizfläche)	°C	520	540
Abgastemperatur nach			
1 x nebenstehende Nachheizfläche (GNF 8/10)	°C	190	210
4,9 m keramische Nachheizfläche ³⁾	°C	-	180
3,4 m Modulspeichersteine (MSS) ³⁾	°C	-	205
notwendiger Förderdruck	Pa	15	15
Verbrennungsluftbedarf	m ³ /h	25	45
Verbrennungsluftanschluß Ø	mm	160	160
Wärmeverteilung			
Heizeinsatz / Nachheizfläche	%	40 / 35 - 40	40 / 35 - 40
Sichtscheibe (Einfach- / Doppelscheibe)	%	25 / 20	25 / 20
Luftquerschnitte ⁴⁾			
Zuluft	cm ²	600 / 250 / 550	600 / 250 / 550
Umluft	cm ²	600 / 250 / 550	600 / 250 / 550
min. Abstände Feuerstätte			
zur Dämmschicht	cm	6	6
zum Aufstellboden	cm	15	15
Wärmedämmung ohne / mit Luftgitter ⁵⁾			
Anbauwand	cm	12 / 8	12 / 8
Boden	cm	0	0
Decke	cm	25 / 19	25 / 19
Vormauerung bei zu schützender Wand	cm	10	10
Gewicht			
Gewicht Heizeinsatz / Brennkammer	kg	305 / 68	
Anforderung/Grenzwerte			
Deutschland / Österreich / Schweiz / Norwegen	1.BImSchV (Stufe 2) / 15a BVG (2015) / LRV / -		

- 1) Angaben zu „Nennleistung“ ermittelt mit metallischer Nachheizfläche.
- 2) Angaben zu „Speicherbetrieb“ für die handwerkliche Ausführung der Nachheizfläche (Richtwerte für den Fachbetrieb).
- 3) Richtwert. Ermittlung nach Auslegungsdiagramm für nebenstehende Speichermasse bzw. rechnerischer Funktionsnachweis
- 4) für Kamin-/Heizeinsätze / Heizgasrohr / metallische Nachheizfläche
- 5) Werte ermittelt mit obigen Luftquerschnitten; Ofenhülle wärmeabgebend ausgeführt

Ulrich Brunner GmbH
 Zellhuber Ring 17 - 18
 D-84307 Eggenfelden
 Telefonat: +49 / (0)87 21 / 7 71-0
 Telefax: +49 / (0)87 21 / 7 71-100
 info@brunner.de | www.brunner.de

BRUNNER®